

Mesa Rotativa Indexadora *Série MRI*



Vantagens

- Opções de 4, 6, 8, 12 e 24 Paradas
- Grande precisão de posicionamento
- Alta rigidez em posição indexada (para receber esforços de usinagem)
- Alta velocidade de indexação
- Reduz o desgaste durante a rotação



Características Técnicas

	MRI-180	MRI-250
Fluído	Ar Comprimido	
Pressão de Trabalho	5 ~ 7 Bar	
Direção de Rotação	Horário ou Anti Horário	
Capacidade de Carga	50 kg	100 kg
Peso	11 kg	28 kg
Altura	75 mm	104 mm
Diâmetro da Placa	180 mm	250 mm
Divisões	Catraca	
Quant. Paradas	4, 6, 8, 12, 24, Ajustável	
Precisão de Paradas	±0.02 mm	
Diâmetro máx. Placa	280 mm	400 mm
Diâmetro Cilindro	Ø40X75 mm	Ø63X100 mm

Codificação

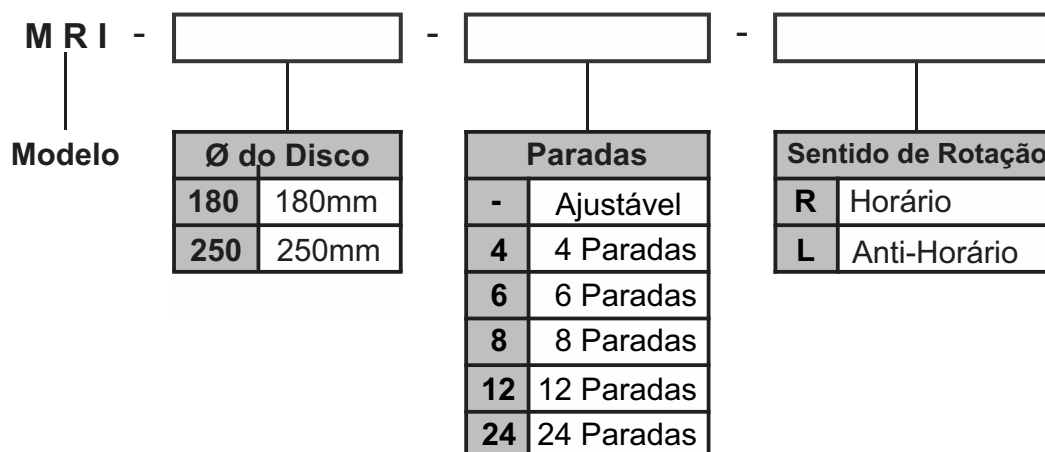

Exemplo:

MRI-180-6-R

Mesa rotativa - Ø180mm - 6 paradas - Sentido de rotação Horário

MRI-250-12-L

Mesa rotativa - Ø250mm - 12 paradas - Sentido de rotação Anti-Horário

Dimensional

• MRI-180

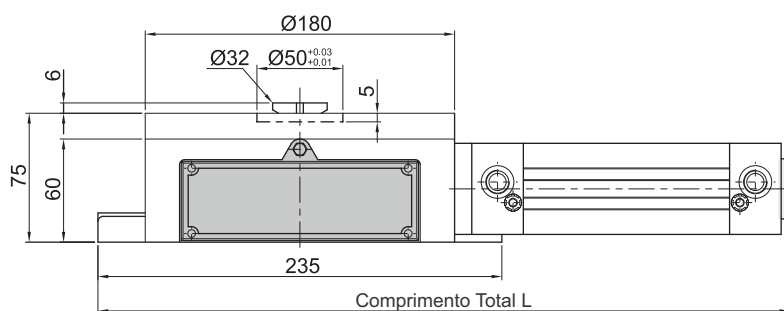
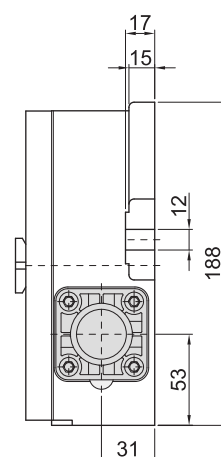
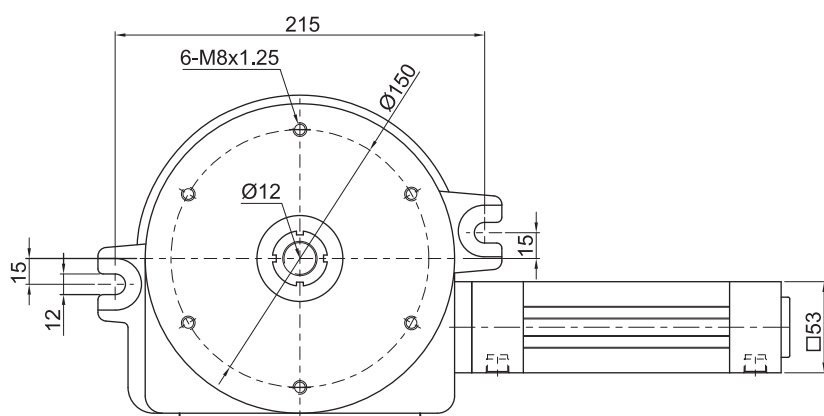

Nº Divisões	Comprim. Total L
Ajustável	402.5
24	347.5
12	357.5
8	367.5
6	382.5
4	402.5

Dimensional

• MRI-250

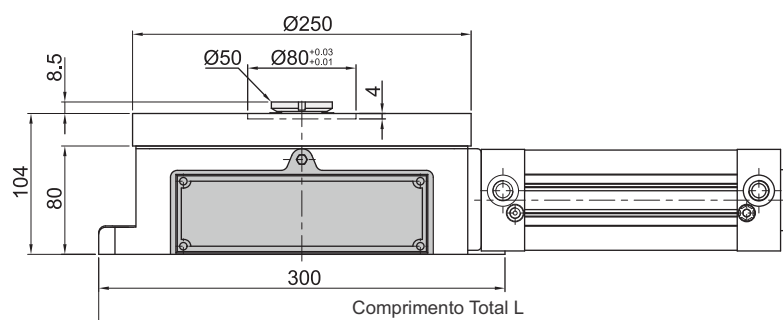
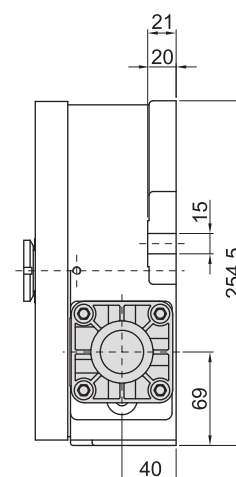
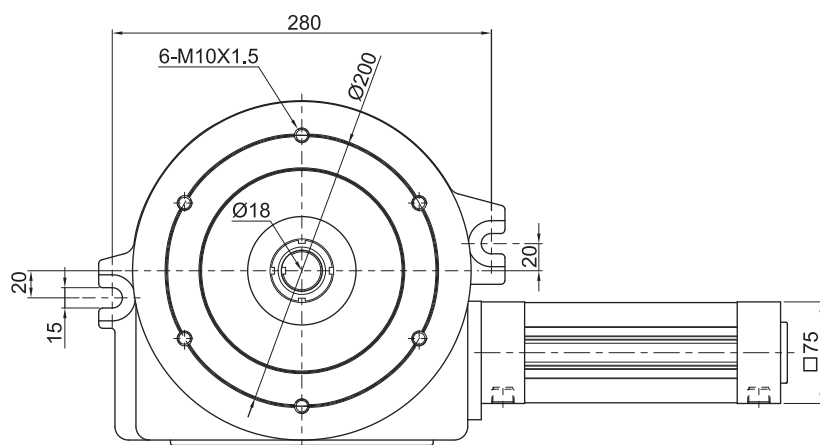

Nº Divisões	Comprim. Total L
Ajustável	508.5
24	433.5
12	448.5
8	463.5
6	478.5
4	508.5

Exemplo de Aplicação





Precauções

- A GHPC do Brasil não se responsabiliza pelo uso indevido, mau uso, do equipamento.
- A utilização de máquinas e equipamentos pneumáticos deve ser feita apenas por profissionais qualificados.
- Não exceder as especificações descritas no catálogo, afim de evitar danos à integridade física do produto e/ou operador.
- Garantir o total cuidado no manuseio e instalação do produto afim de evitar choques e/ou quedas à peça. Caso venha acontecer, mesmo que aparentemente intacto, poderá ter causado danos à sua função.
- Garantir total limpeza dos tubos e conexões antes de serem conectados ao produto.